

System 3R

Fissa e via!

Morse autocentranti

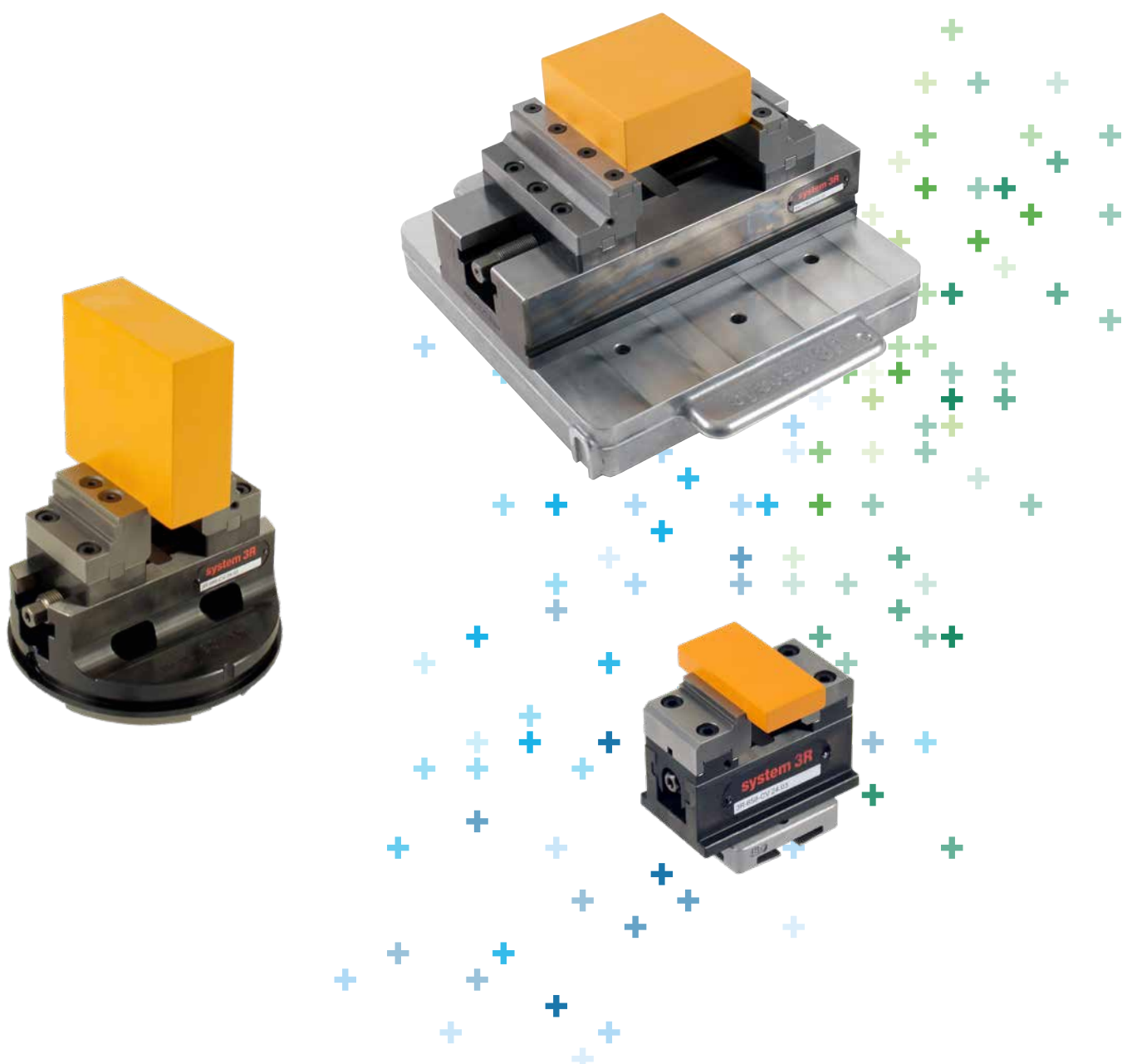

Morse autocentranti e accessori

Montate su palette o elementi di riferimento, le morse autocentranti System 3R per macchine offrono diversi vantaggi:

- Predisposte per automazione
- Eccellente precisione nella ripetibilità di bloccaggio (inferiore a 2 µm montando correttamente le morse con i mandrini System 3R)
- Consentono elevate prestazioni di taglio
- Forze elevate di bloccaggio e tenuta
- Struttura stabile e robusta in un unico pezzo
- Accessibilità ottimale
- Facilità di pulizia

System 3R è il vostro partner unico per la massima precisione e ripetibilità delle vostre soluzioni di bloccaggio.

Massima facilità di ordinazione.

Prodotti sempre disponibili a magazzino.

- Disponibili su palette Dynafix, elementi di riferimento Macro Magnum e Macro
- Le morse di centraggio sono montate con una precisione di simmetria di 0,02 mm rispetto alla croce di riferimento del pallet o agli elementi di riferimento
- Versatilità: la configurazione di base è senza inserti o ganasce di bloccaggio. Si scelgono a parte gli inserti o ganasce ideali per componenti grezzi, e gli inserti o ganasce di bloccaggio per operazioni su seconda o terza faccia.

Morsa autocentrante, Dynafix, 3R-778-CV

Morsa autocentrante su palette Dynafix. Ampia scelta di inserti (non inclusi).

- Lunghezza morsa 280 mm
- Larghezza ganasce 125 mm
- Lunghezza di bloccaggio 186/246 mm
- Forza di bloccaggio 50.000 N
- Peso 22,8 kg.

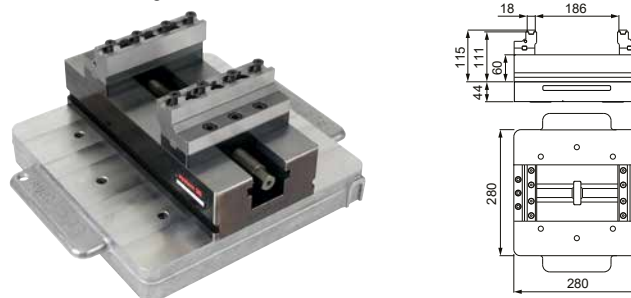

Morsa autocentrante, MacroMagnum, 3R-688-CV

Morsa autocentrante su elemento di riferimento MacroMagnum. Ampia scelta di inserti (non inclusi).

- Lunghezza morsa 160 mm
- Larghezza ganasce 60 mm
- Lunghezza di bloccaggio 49/93 mm
- Forza di bloccaggio 30.000 N
- Peso 6,8 kg.

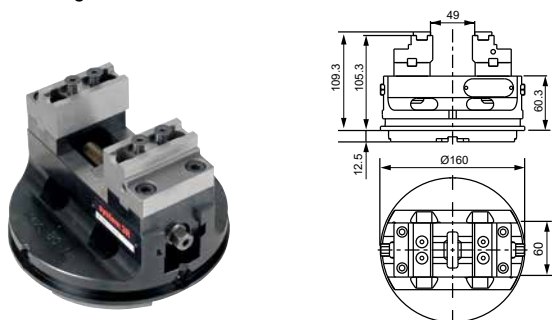

Morsa autocentrante, Macro, 3R-658-CV

Morsa autocentrante su elemento di riferimento Macro. Ampia scelta di ganasce (non incluse).

- Lunghezza morsa 80 mm
- Larghezza ganasce 36 mm
- Lunghezza di bloccaggio 30/78 mm
- Forza di bloccaggio 16.000 N
- Peso 0,9 kg.



Morse di centraggio e accessori

Coppia di inserti di bloccaggio, Dynafix, 3R-778-J4

Inserti di bloccaggio, 125 mm. Rivestimento al carburo.
Per morsa autocentrante, Dynafix, 3R-778-CV.

- Peso 0,15 kg.

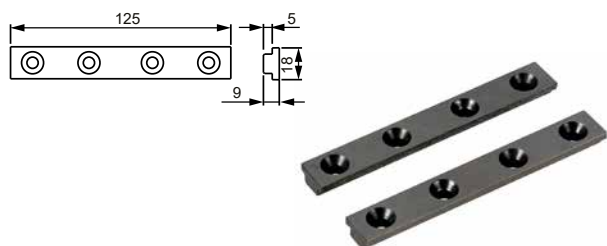

Coppia di inserti di presa, Dynafix, 3R-778-J3

Inserti di presa, 125 mm. Per morsa autocentrante, Dynafix, 3R-778-CV.

- Peso 0,15 kg

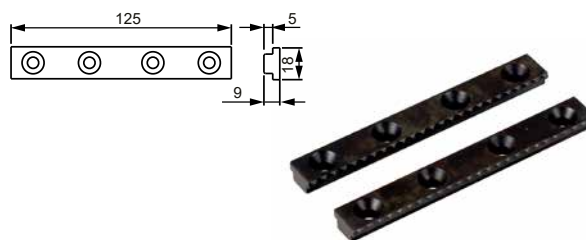

Coppia di inserti di bloccaggio, MacroMagnum, 3R-688-J4

Inserti di bloccaggio, 60 mm. Rivestimento al carburo. Per morsa autocentrante, MacroMagnum, 3R-688-CV.

- Peso 0,1 kg.



Coppia di inserti di presa, MacroMagnum, 3R-688-J3

Inserti di presa, 60 mm. Per morsa autocentrante, MacroMagnum, 3R-688-CV.

- Peso 0,1 kg.



Coppia di ganasce di bloccaggio, Macro, 3R-658-J2

Ganasce di bloccaggio, 36 mm. Per morsa autocentrante, Macro, 3R-658-CV.

- Peso 0,2 kg.



Coppia di ganasce di presa, Macro, 3R-658-J1

Ganasce di presa, 36 mm. Per morsa autocentrante, Macro, 3R-658-CV.

- Peso 0,2 kg.

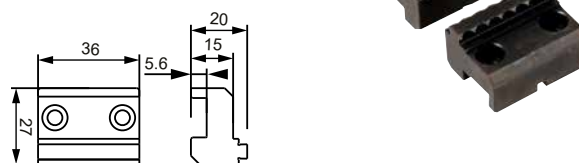

In sintesi

Consentiamo ai nostri clienti di gestire il loro lavoro in modo efficace e competente, grazie alle nostre innovative soluzioni di Fresatura, EDM, Laser, Produzione additiva, Mandrini, Attrezzature e Automazione. La nostra offerta è integrata da un'ampia gamma di Servizi Cliente.

www.gfms.com

