

System 3R

Gespannt und los!

Zentrierschraubstöcke

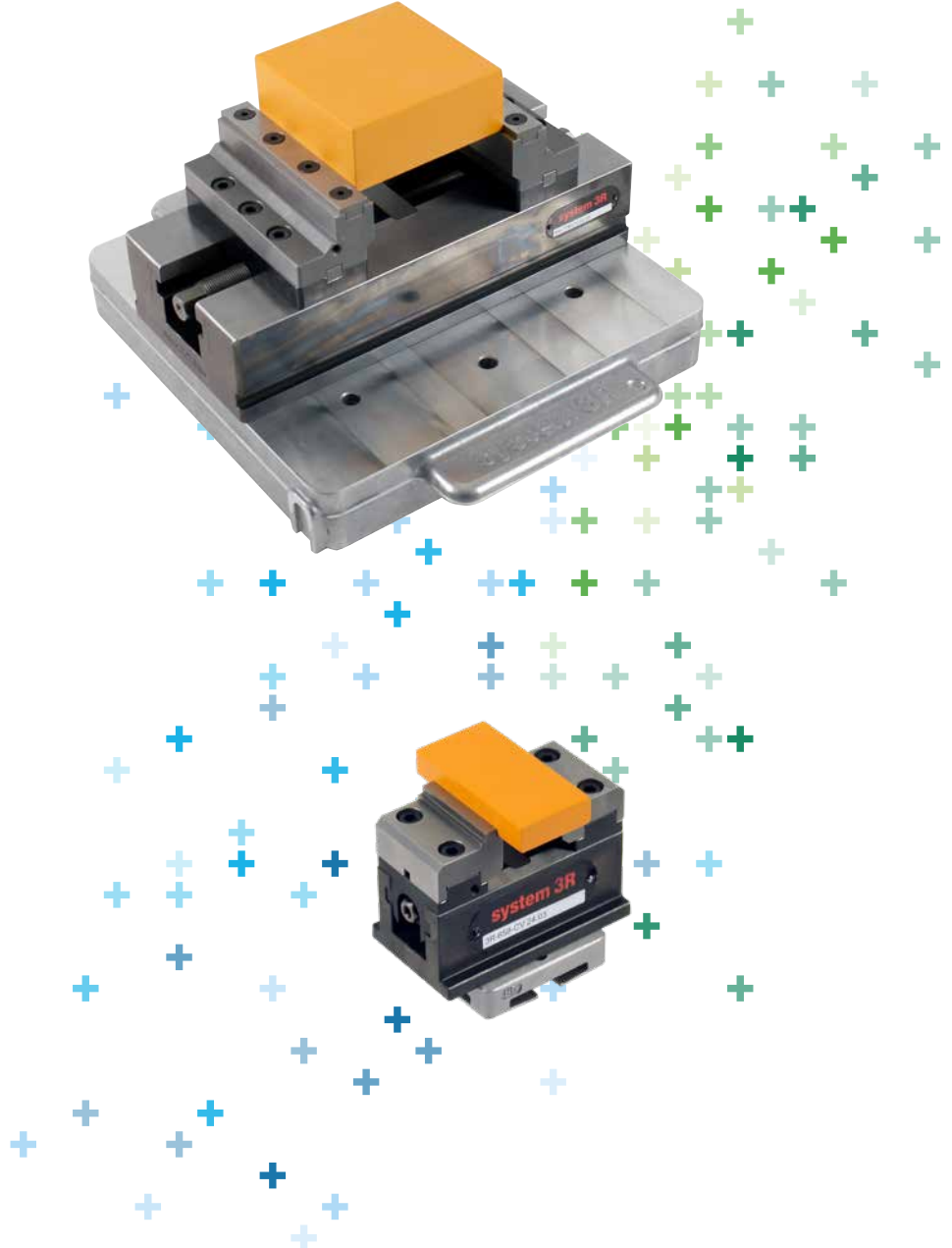
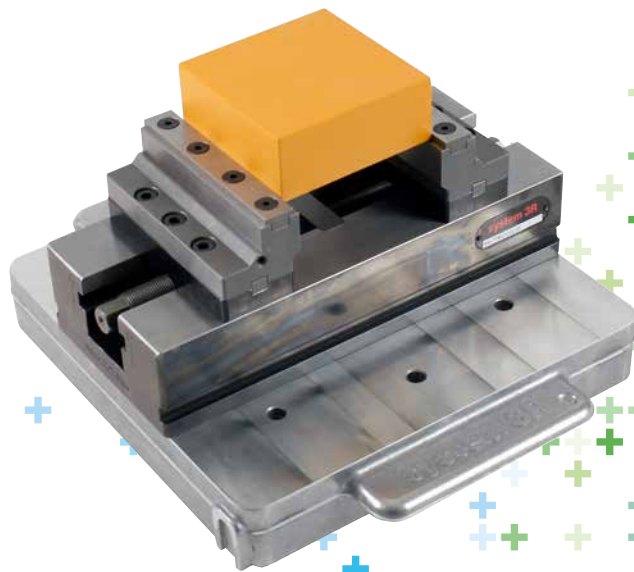

Zentrierschraubstöcke und Zubehör

Montiert auf Paletten oder Referenzelementen bieten die selbstzentrierenden Maschinenschraubstöcke von System 3R zahlreiche klare Vorteile:

- Einsatzbereit für die Automation
- Exzellente Wiederholgenauigkeit beim Einspannen (innerhalb 2 µm bei Verwendung passend montierter Schraubstöcke in Verbindung mit Spanneinheiten von System 3R)
- Spitzenleistung beim Schneiden mit höchster Zentrier- und Wiederholgenauigkeit
- Hohe Spann- und Haltekräfte
- Stabile und langlebige einteilige Bauweise
- Optimale Zugänglichkeit
- Einfache Reinigung

System 3R ist Ihr einzigartiger Partner für Präzision und Wiederholgenauigkeit Ihrer Spannlösungen.

Einfach zu bestellen.

Produkte sind immer auf Lager.

- Verfügbar für Dynafix Paletten, MacroMagnum Referenzelemente und Macro Referenzelemente
- Die Zentrierschraubstöcke sind mit einer Symmetrie Genauigkeit von 0,02 mm zum Referenzkreuz der Palette, bzw. den Referenzelementen montiert.
- Vielseitigkeit (die Grundkonfiguration enthält keine Spanneinsätze oder Spannbacken, diese können jedoch für eine zweite und dritte Bearbeitungsseite eingesetzt werden; für Rohteile lassen sich Gripeinsätze/-backen nutzen).

Zentrierschraubstock, Dynafix, 3R-778-CV

Zentrierschraubstock auf Dynafix Palette. Verschiedene Einsätze zur Auswahl (nicht enthalten).

- Schraubstocklänge 280 mm
- Backenbreite 125 mm
- Einspannlänge 186/246 mm
- Spannkraft 50.000 N
- Gewicht 22,8 kg.

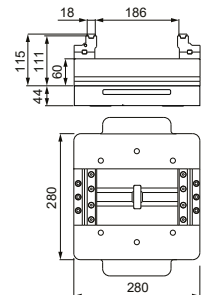

Zentrierschraubstock, MacroMagnum, 3R-688-CV

Zentrierschraubstock auf MacroMagnum Referenzelement.

Verschiedene Einsätze zur Auswahl (nicht enthalten).

- Schraubstocklänge 160 mm
- Backenbreite 60 mm
- Einspannlänge 49/93 mm
- Spannkraft 30.000 N
- Gewicht 6,8 kg.

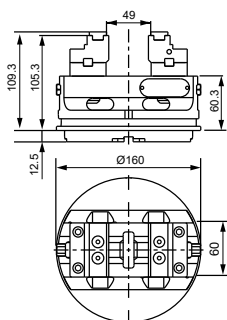
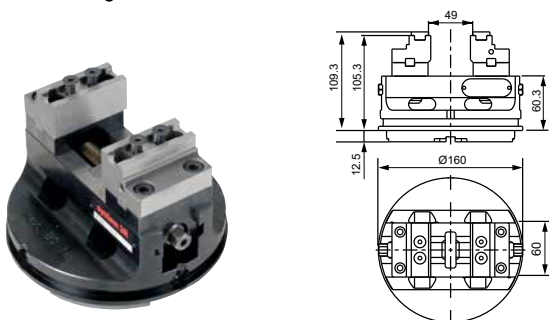

Zentrierschraubstock, Macro, 3R-658-CV

Zentrierschraubstock auf Macro Referenzelement. Verschiedene Backen zur Auswahl (nicht enthalten).

Verschiedene Backen zur Auswahl (nicht enthalten).

- Schraubstocklänge 80 mm
- Backenbreite 36 mm
- Einspannlänge 30/78 mm
- Spannkraft 16.000 N
- Gewicht 0,9 kg.

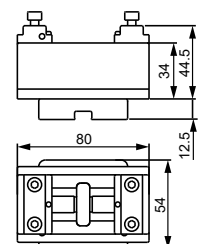

Zubehör für Zentrierschraubstöcke

Spanneinsätze (Paar), Dynafix, 3R-778-J4

Spanneinsätze, 125 mm. Grobe Hartmetallbeschichtung.
Passend zu Zentrierschraubstock, Dynafix, 3R-778-CV.

- Gewicht 0,15 kg.

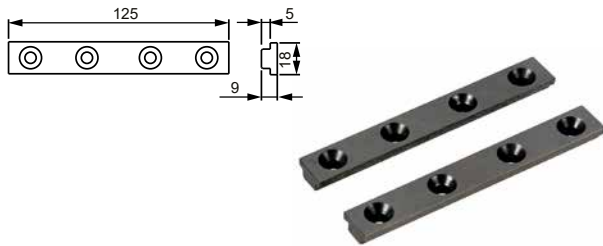

Gripeinsätze (Paar), Dynafix, 3R-778-J3

Gripeinsätze, 125 mm. Passend zu Zentrierschraubstock, Dynafix, 3R-778-CV.

- Gewicht 0,15 kg.

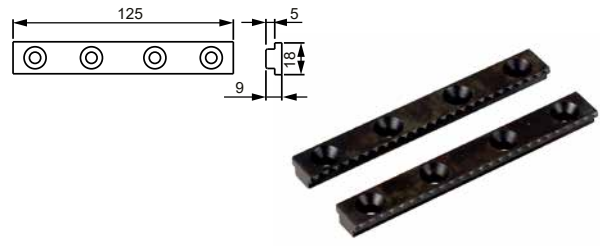

Spanneinsätze (Paar), MacroMagnum, 3R-688-J4

Spanneinsätze, 60 mm. Grobe Hartmetallbeschichtung. Passend zu Zentrierschraubstock, MacroMagnum, 3R-688-CV.

- Gewicht 0,1 kg.



Gripeinsätze (Paar), MacroMagnum, 3R-688-J3

Gripeinsätze, 60 mm. Passend zu Zentrierschraubstock, MacroMagnum, 3R-688-CV.

- Gewicht 0,1 kg.

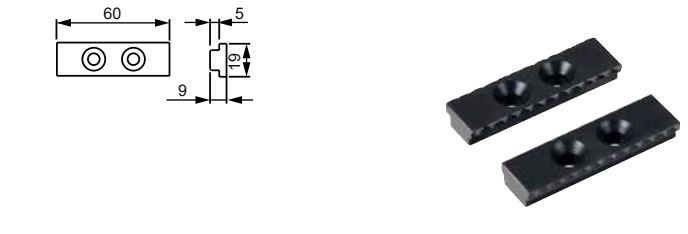

Spannbacken (Paar), Macro, 3R-658-J2

Spannbacken, 36 mm. Passend zu Zentrierschraubstock, Macro, 3R-658-CV.

- Gewicht 0,2 kg.

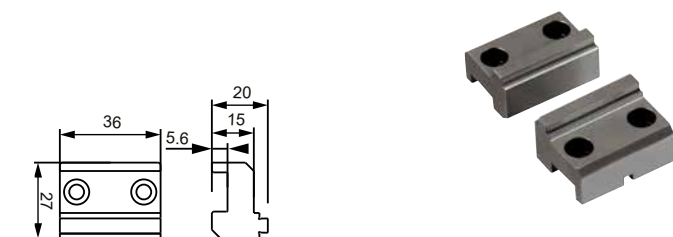

Gripbacken (Paar), Macro, 3R-658-J1

Gripbacken, 36 mm. Passend zu Zentrierschraubstock, Macro, 3R-658-CV.

- Gewicht 0,2 kg.

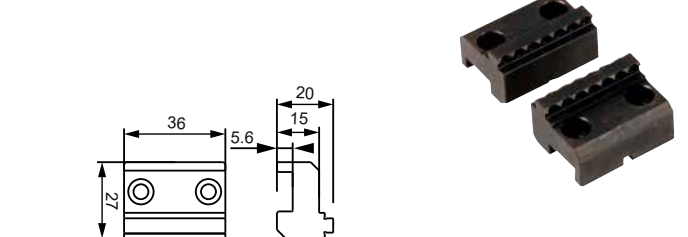

Auf einen Blick

Mit unseren innovativen Fräs-, Funkenerosions-, Laser- und Automationslösungen versetzen wir unsere Kunden in die Lage, effektiv und effizient zu arbeiten. Customer Services bietet dazu umfangreiche Dienstleistungspakete.

www.gfms.com

